

LUMIT®

MANUAL DE INSTRUÇÕES

REF.

S00110901 / ST09



FUNCIONAMENTO

CAMPO DE DETEÇÃO:

A largura da gama de deteção é feita de cima para baixa e da esquerda para a direita, a gama de deteção pode ser ajustada de acordo com o desejo do consumidor, mas a orientação do movimento no campo de deteção tem uma grande relação com a sensibilidade.

IDENTIFICA NOITE E DIA AUTOMATICAMENTE:

A luz ambiente do ST09 pode ser ajustada de acordo com o desejo do consumidor. Quando roda o botão para a posição "SOL" (máx.), o sensor trabalha dia e noite, quando rodado para a posição "LUA" (min), só trabalha quando a luz ambiente é inferior a 3 lux.

TEMPO DE ATRASO É ADICIONADO CONTINUAMENTE:

Quando recebe o sinal da segunda indução após a primeira indução, calcula o tempo uma vez mais sobre o resto do primeiro tempo de atraso de base (definição do tempo).

GAMA DE DETEÇÃO

180°

TENSÃO ALIMENTAÇÃO

220Vca - 240Vca

FREQUÊNCIA

50Hz

DISTÂNCIA DE DETEÇÃO

12m max. (<24°C)

ALTURA DE INSTALAÇÃO

1,8m - 2,5m

TEMPO DE TRABALHO

-20~+40°C

VELOCIDADE DE DETEÇÃO

0,6~1,5m/s

ÍNDICE DE PROTEÇÃO

IP44

TEMPO DE ATRASO

10seg - 7min (ajust.)

ÍNDICE DE PROTEÇÃO

IP20

CONSUMO

0,5W(aprox.)

LUZ AMBIENTE

3-2000 lux (ajust.)

POTÊNCIA ESTIPULADA

1200W/230Vca (L. Inc.)

300W/230Vca (L. Eco.)

INSTALAÇÃO

- Desligar a alimentação.
- Desapertar o parafuso na tampa inferior, abrir o terminal dos condutores, passar o cabo de alimentação e carregue através da tampa inferior.
- Fixar a tampa inferior com o parafuso no local escolhido.
- Conectar à alimentação e colocar o corpo do sensor de acordo com o indicador na figura: Colocar o corpo do sensor na tampa inferior, rodar o parafuso suavemente, ligue a alimentação e efetue o ensaio de funcionamento.

TEMPO DE ATRASO AJUSTÁVEL:

Pode ser definido de acordo com o desejo do consumidor:

- O tempo mínimo é 10s ± 3s
- O tempo máximo é 7min. ± 2min.



DIAGRAMA DE CONEXÃO DOS CONDUTORES:

(VER FIGURA)

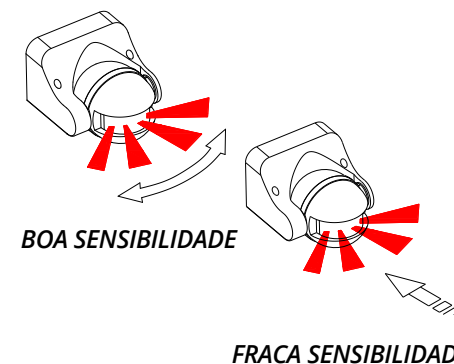
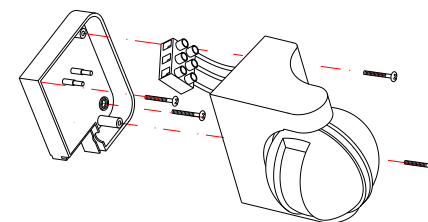
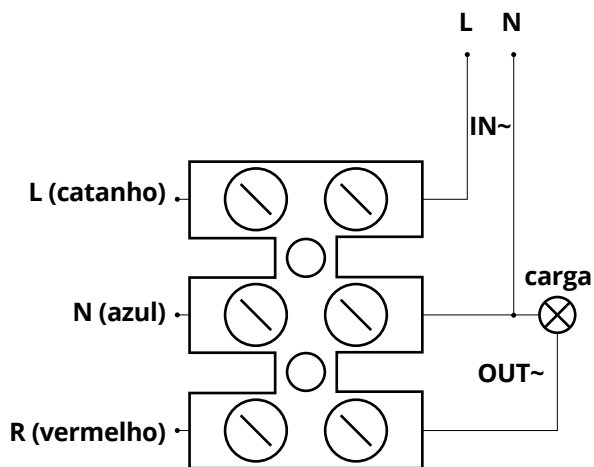

ENSAIO:

- Após instalação, rodar o botão "LUX" no sentido horário para a posição máxima (SOL), rodar o botão "TIME" no sentido anti-horário para o mínimo (-).

- Ligar a alimentação, a carga controlada não deve funcionar, necessitando de um pré-aquecimento de 5~30s. O sensor estará a detectar 5~10s, depois da primeira indução terminar; a carga deve funcionar quando receber o sinal do sensor e parar de trabalhar em 7~13s após a ausência do sinal do sensor.

- Rodar o botão "LUX" no sentido anti-horário para o mínimo. Se for ensaiada em condições de luz superior a 3lux, a carga de indução não deve funcionar após a carga deixar de trabalhar. A carga deve funcionar se se cobrir a janela de detecção com um objecto opaco (pano, etc.). No caso de não haver sinal de indução, a carga deve parar de funcionar em 7~13s.

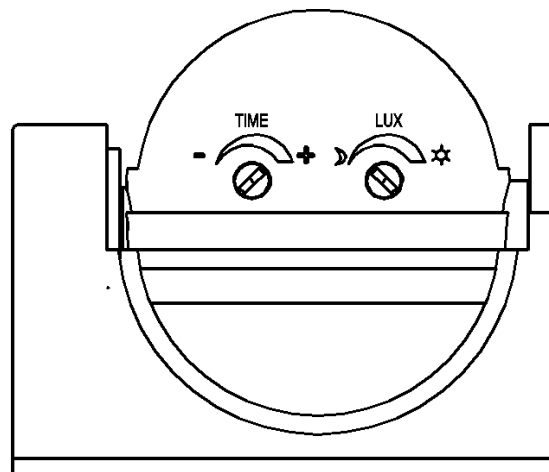

Quando ensaiado no modo "DAYLIGHT", rodar o botão "LUX" para a posição "SOL", caso contrário, a lâmpada do sensor não funciona.

AVISOS:

- O sensor deve ser instalado por um electricista ou pessoa qualificada.

- Evitar instalar em objetos móveis.

- Não devem existir obstruções ou objetos em movimento na frente da janela de detecção.

- Evitar a sua instalação na proximidade de zonas de alteração da temperatura do ar-condicionado, centrais de aquecimento, etc.

- Para sua segurança, não abrir a tampa quando encontrar alguma dificuldade após a sua instalação.

A carga não funciona:

- Verificar a alimentação e se a carga está ligada corretamente.

- Verificar se a carga é boa

- Verificar se a luz de trabalho corresponde à luz ambiente.

RESOLUÇÃO DE PROBLEMAS:

A sensibilidade é baixa:

- Verificar se existe algum impedimento na receção dos sinais em frente da janela de detecção

- Verificar se a temperatura ambiente é muito elevada.

- Verificar se a fonte de sinal está no campo de detecção.

- Verificar se a altura de instalação corresponde à altura apresentada nas instruções.

O sensor não fecha a carga automaticamente:

- Verificar se existem sinais contínuos no campo de detecção.

- Verificar se o tempo de atraso está regulado para o máximo

- Verificar se a alimentação corresponde às instruções.

- Verificar se a temperatura se altera significativamente na vizinhança do sensor, tal como ar condicionado ou aquecimento central, etc.