

MANUAL DE INSTRUÇÕES — SÉRIE DIRAME

A06980155A - A06980155B

Focos de Encastrar

LUMIT®

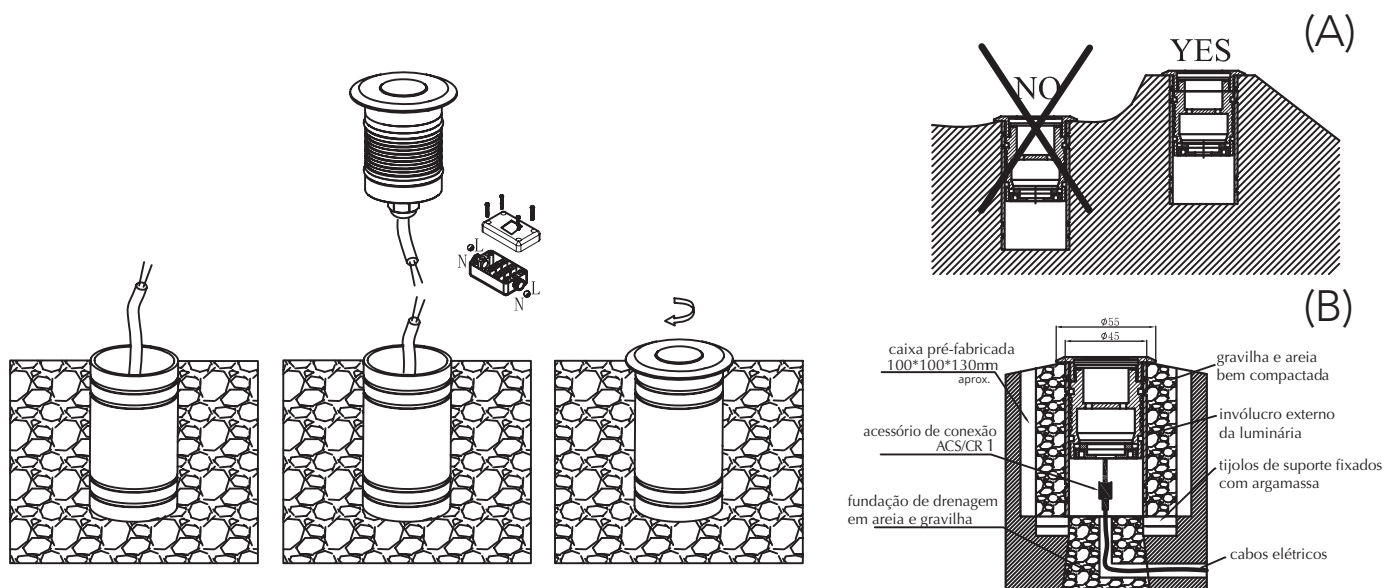

FOCOS DE ENCASTRAR

INFORMAÇÕES GERAIS DE SEGURANÇA

- ▶ Para reduzir o risco de morte, lesão pessoal, fogo, choque elétrico, queda de peças, cortes/queimaduras e outros perigos, ler todos os avisos e instruções incluídos na caixa do aparelho assim como todas as respectivas etiquetas.
- ▶ Antes de instalar ou fazer manutenção deste equipamento, siga as instruções deste manual. Para uma instalação residencial, se não tiver certeza de conseguir fazer a instalação ou manutenção da luminária, consulte um técnico licenciado e qualificado.
- ▶ **NÃO INSTALE O PRODUTO SE O MESMO ESTIVER DANIFICADO**
- ▶ Para evitar ferimentos ou danos na montagem deste produto, certifique-se de que os condutores e parafusos estão seguros antes de conectar a energia.
- ▶ Crianças pequenas devem ser supervisionadas para garantir que não brinquem com este produto.
- ▶ Manuseie a instalação com cuidado para evitar quaisquer danos ou quebras.
- ▶ Para a instalação selecione um local adequado longe de líquidos e perigos. Certifique-se de que a conexão não entra em contato com materiais ou superfícies corrosivas, produtos químicos, etc. Para limpar, utilize um pano limpo e húmido. Nunca mergulhe o aparelho em água.

AVISO

- ▶ Desligue a energia quando executar qualquer manutenção.
- ▶ Verifique se a tensão de alimentação está correta comparando com a etiqueta informativa da luminária.
- ▶ Desligue a energia e deixe arrefecer antes de limpar.
- ▶ A fonte de luz e o dispositivo de comando separado podem ser removidos, por técnico qualificado, sem danos permanentes na luminária.
- ▶ Este produto contém uma fonte de luz de classe de eficiência energética F.
- ▶ Fixe a caixa de encastrar externa com cuidado para mantê-la ligeiramente acima do nível do chão (ou superfície de passagem). Num terreno irregular deve ser instalada na zona de cota mais elevada. (A)
- ▶ Antes de instalar e/ou cimentar a caixa de embutir, é imprescindível criar uma camada de gravilha sob o foco como drenagem, suficiente para

INSTRUÇÕES DE INSTALAÇÃO

- Certifique-se de que a fonte de alimentação está desligada.
- Faça o furo de acordo com o recorte indicado
- Conecte os cabos de alimentação principais. Efectuar a conexão dos condutores da cablagem fixa respeitando as indicações dadas: conectar o condutor de fase ao terminal L (cor castanha), o condutor neutro (cor azul) ao terminal N e o condutor de terra (verde/amarelo) ao terminal  de terra. Para conectar o cabo da luminária à alimentação de energia, o dispositivo de conexão deve ter pelo menos o mesmo IP da luminária.
- Volte a ligar a energia.

RECESSED SPOTLIGHTS

GENERAL SAFETY INFORMATION

- ▶ To reduce the risk of death, personal injury, fire, electric shock, falling parts, cuts / burns and other hazards, read all warnings and instructions included with the appliance box as well as all labels.
- ▶ Before installing or maintaining this equipment, follow the instructions in this manual. For a residential installation, if you are unsure whether to install or maintain the luminaire, consult a licensed and qualified technician.
- ▶ DO NOT INSTALL THE PRODUCT IF THE SAME IS DAMAGED
- ▶ To prevent injury or damage to the assembly of this product, make sure the conductors and screws are secure before connecting the power.
- ▶ Young children should be supervised to ensure that they do not play with this product.
- ▶ Handle the installation carefully to avoid any damage or breakage.
- ▶ For installation, select an appropriate location away from liquids and hazards. Make sure that the connection does not come into contact with corrosive materials or surfaces, chemicals, etc. To clean, use a clean, damp cloth. Never immerse the appliance in water.

NOTICE

- ▶ Turn off the power when performing any maintenance.
- ▶ Check that the supply voltage is correct compared to the informative label of the luminaire.
- ▶ Turn off the power and let it cool before cleaning.
- ▶ The light source and independent control device can be removed by qualified person without permanent damage to the whole lamp.
- ▶ Fix the external housing with care to keep it slightly above floor level (or walking surface). On uneven terrain, it must be installed in the highest elevation area. (A)
- ▶ Before you install the external housing in the ground or concrete it, pay attention to make underneath a layer of gravel for drainage, sufficient to guarantee the water flow.
- ▶ This product contains one light source of energy efficiency class F.

INSTALLATION INSTRUCTIONS

- Make sure that the power source is turned off.
- Drill the hole according to the indicated cut
- Connect the main power cables. Connect the fixed wiring conductors following the instructions given: connect the phase conductor to the L terminal (brown color), the neutral conductor (blue color) to the N terminal and the earth conductor (green/yellow) to the  earth terminal. To connect the luminaire cable to the power supply, the connecting device must have at least the same IP as the luminaire.
- Turn the power back on.

FOCOS EMPOTRADOS

INFORMACIÓN GENERAL DE SEGURIDAD

- ▶ Para reducir el riesgo de muerte, lesiones personales, incendios, descargas eléctricas, caídas de piezas, cortes / quemaduras y otros peligros, lea todas las advertencias e instrucciones incluidas con la caja del aparato, así como todas las etiquetas.
- ▶ Antes de instalar o mantener este equipo, siga las instrucciones de este manual. Para una instalación residencial, si no está seguro de instalar o mantener la luminaria, consulte a un técnico autorizado y calificado.
- ▶ NO INSTALE EL PRODUCTO SI EL MISMO ESTÁ DAÑADO
- ▶ Para evitar lesiones o daños al ensamblaje de este producto, asegúrese de que los conductores y los tornillos estén seguros antes de conectar la alimentación.
- ▶ Los niños pequeños deben ser supervisados para asegurarse de que no jueguen con este producto.
- ▶ Maneje la instalación con cuidado para evitar daños o roturas.
- ▶ Para la instalación, seleccione una ubicación adecuada, lejos de líquidos y peligros. Asegúrese de que la conexión no entre en contacto con materiales o superficies corrosivas, productos químicos, etc. Para limpiar, use un paño limpio y húmedo. Nunca sumerja el aparato en agua.

AVISO

- ▶ Desconecte la alimentación al realizar cualquier mantenimiento.
- ▶ Compruebe que la tensión de alimentación sea correcta en comparación con la etiqueta informativa de la luminaria.
- ▶ Apague la alimentación y deje que se enfríe antes de limpiarla.
- ▶ La fuente luminosa y el mecanismo de control integrado pueden ser retirados por una persona calificada sin dañar permanentemente la luminaria.
- ▶ Fije la caja empotrada externa con cuidado para mantenerla ligeramente por encima del nivel del suelo (o de la superficie para caminar). En terrenos irregulares se debe instalar en la zona de mayor elevación. (A)
- ▶ Antes de instalar y/o cimentar la caja de empotrar, es indispensable crear debajo del cuerpo un estrato de grava como drenaje, suficiente para garantizar el eventual desalojo del agua .

INSTRUCCIONES DE INSTALACION

- Asegúrese de que la fuente de alimentación esté apagada.
- Perfore el orificio según el corte indicado.
- Conecte los cables de alimentación principales. Conecte los conductores del cableado fijo siguiendo las instrucciones dadas: conecte el conductor de fase al terminal L (color marrón), el conductor neutro (color azul) al terminal N y el conductor de tierra (verde/amarillo) al terminal  de tierra. Para conectar el cable de la lámpara a la corriente eléctrica el dispositivo de conexión debe de tener la misma IP que la lámpara.
- Vuelva a encender la alimentación.